

INSTALLATIONS DIAGRAM MAXXWELL NAPOLI BADEKAR

MODEL: F-302

MÅL: 170 X 80 X 58 CM

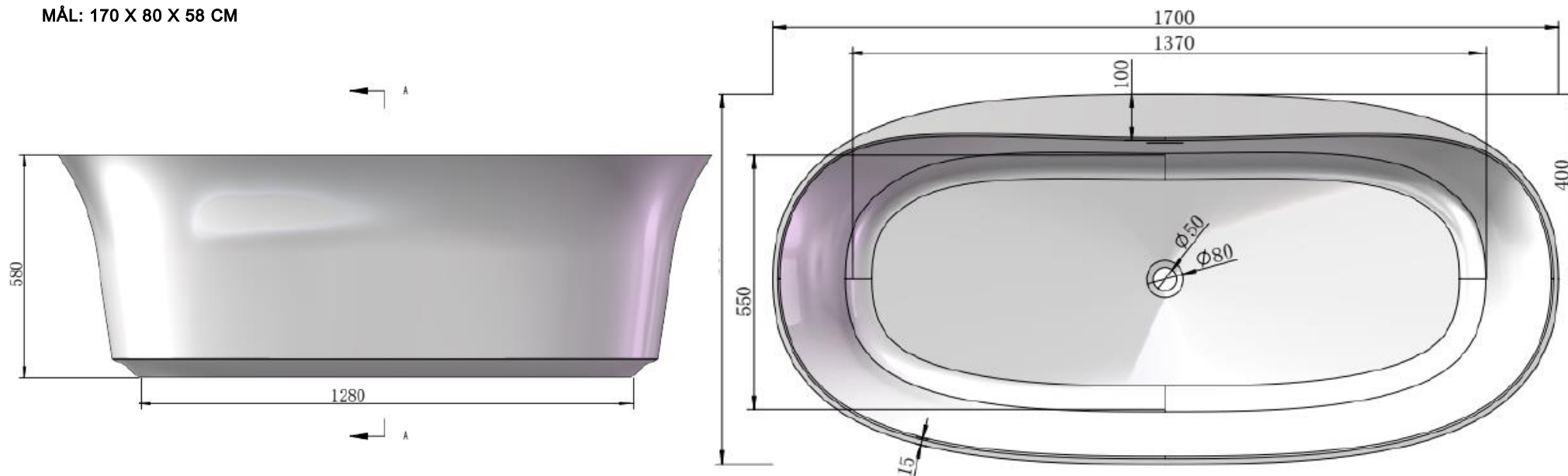

INSTALLATIONSVEJLEDNING

Generel information:

Karret leveres med **integreret** overløb samt pop-op bundventil.

Det er bygget op på et stålstel og har justerbare fødder.

Afløb:

På karrets afløb er der monteret en 40 mm. flexslange med en længde på ca. 75 cm. Det anbefales at udnytte flex muligheden og **IKKE** placere gulv afløb lige under karrets afløb. Det skal placeres mellem 25-40 cm herfra. Laves gulv afløb med rør, skal muffen flugte gulvhøjden.

Er der spørgsmål vedr. installationer, bedes de rette henvendelse til:

Wellmore A/S, 7555 1700